

Makine
Ürünler Katalođu





Makine



ERMAK
ERDAL MAKİNE

ELEKTRONİK BOYLAMA

Narenciye, Elma, Domates için.



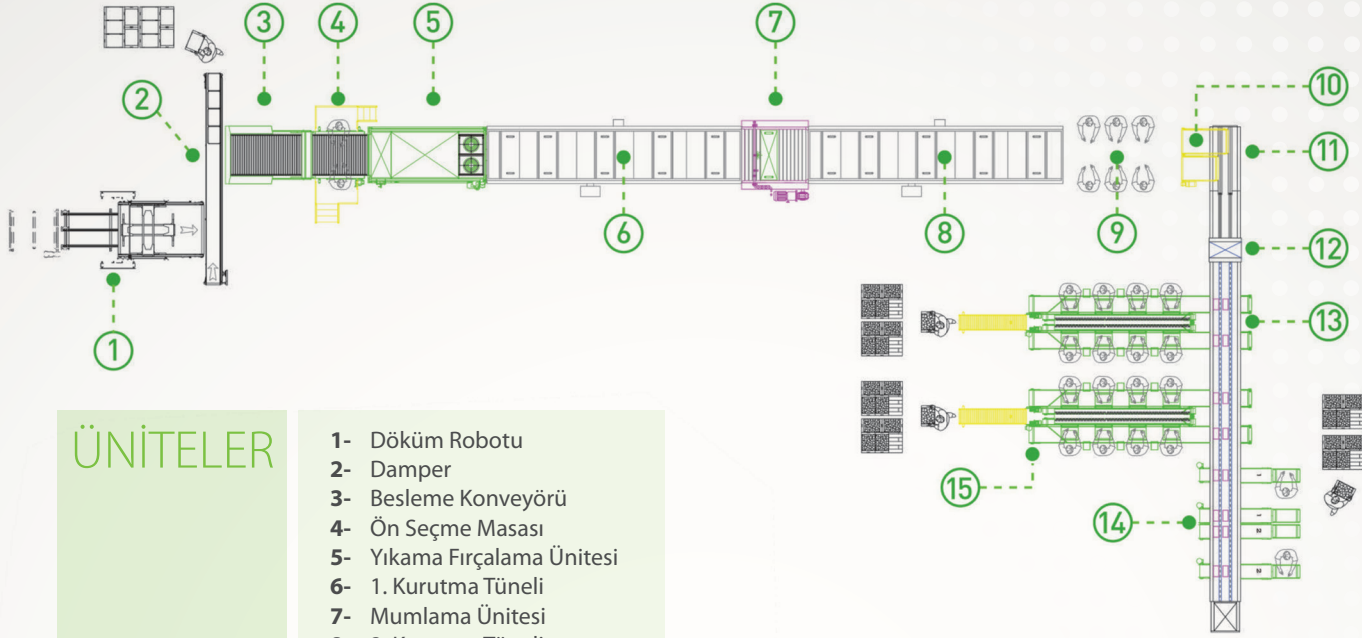

ÜNİTELER

- 1- Döküm Robotu
- 2- Damper
- 3- Besleme Konveyörü
- 4- Ön Seçme Masası
- 5- Yıkama Fırçalama Ünitesi
- 6- 1. Kurutma Tüneli
- 7- Mumlama Ünitesi
- 8- 2. Kurutma Tüneli
- 9- Son Seçme Masası
- 10- Kademeli Bant
- 11- V-Bant
- 12- Elektronik Boylama
- 13- Çıkış Bantları
- 14- Otomatik Dolum
- 15- Paketleme Masaları

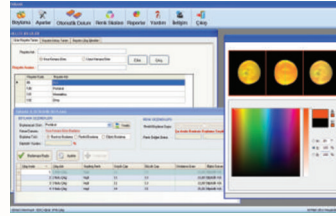

Elektronik Boylama Çalışma Parametreleri

Boyuna göre ayırma
Renge göre ayırma
Ağırlığa göre ayırma

Boyutlarına ve renge göre ayırma aynı kamera sisteminde gerçekleştirilmektedir. Ağırlığa göre ayırma ise lotsell sistemi ile ayrı şekilde uygulanmaktadır.

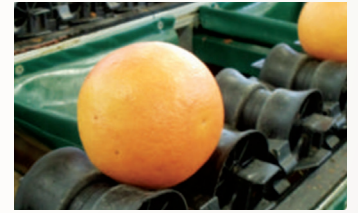

DEPAL / 120 DEPALLETİZER PALET BOŞALTMA MAKİNESİ

*Dökümde minimum meyve hasarı
Dökümde minimum kasa hasarı
İşçilikte avantaj*



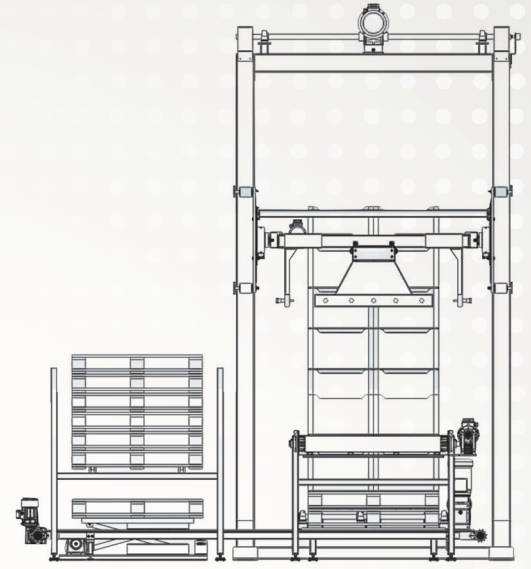
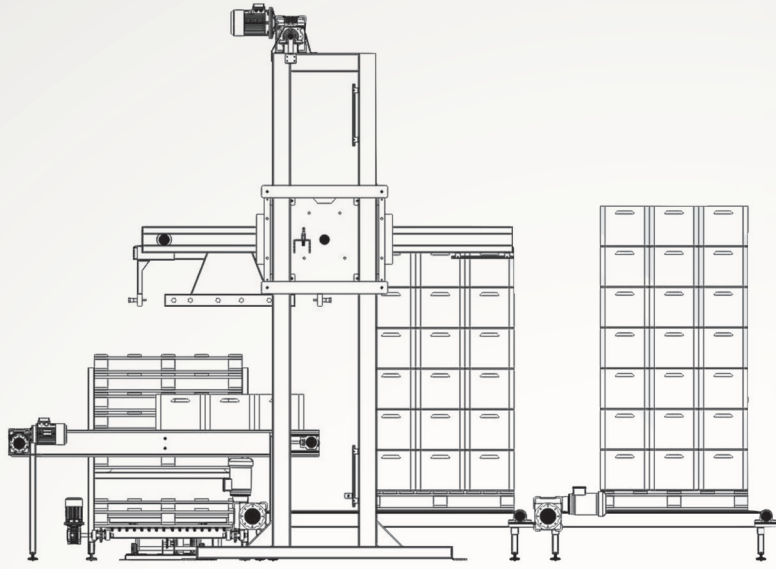

Teknik Bilgiler [DEPAL / 120]

Platform - 100x120

Plastic Boy 40x60 - 700 - 1200 Box/h



Güç Gereksinimi

10 KW 50Hz.
300V , 3Faz

Kontrol Sistemi

Dokunmatik operatör paneli
PLC kontrolleri
İnventör ve kontaktör

Hava Gereksinimi

6 Bar (işletme basıncı)
20 LT/h (Hava tüketimi)

Palet İstifleme Kapasitesi

Max. 6 Palet

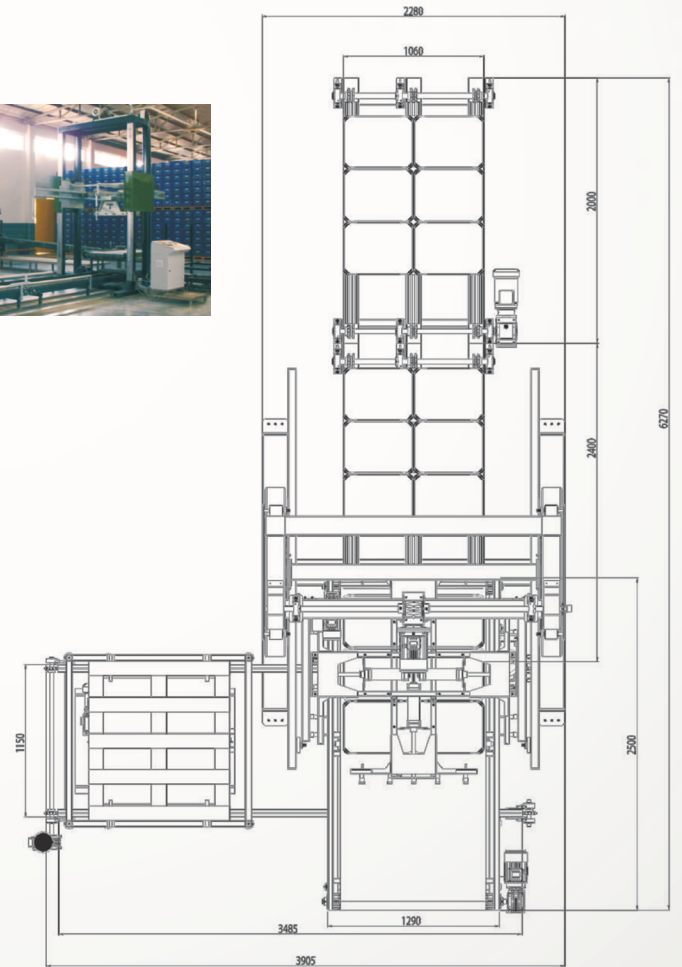

NT 1200 KASA YIKAMA MAKİNESİ

Yüksek basınçla temizleme

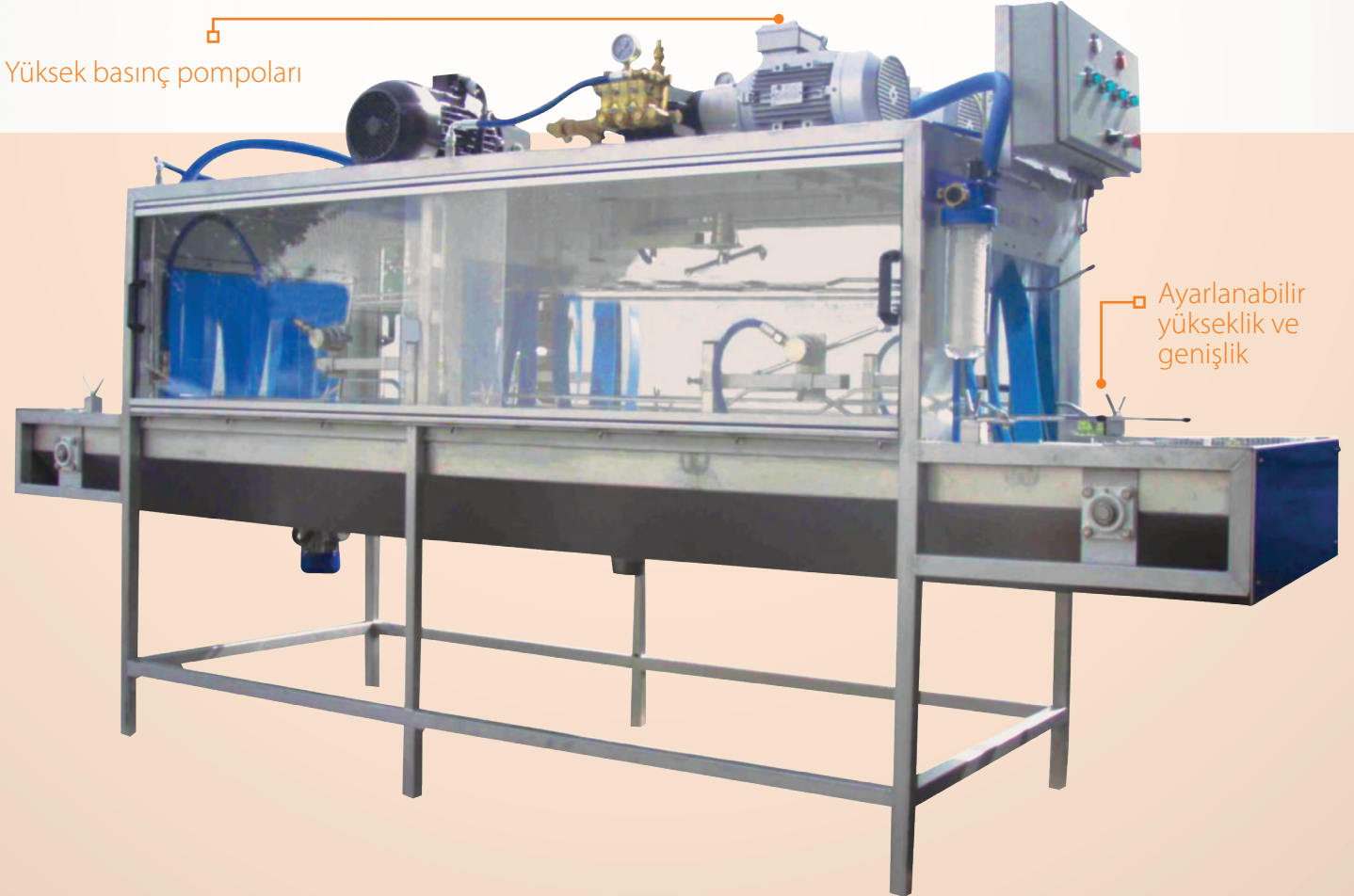

Asetal konveyör zinciri



Değişken hız varyatörü

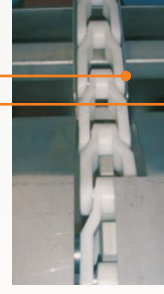

Teknik Bilgi

Platform - 100x120

Plastic Boy 40x60 - 700 - 1200 Box/h

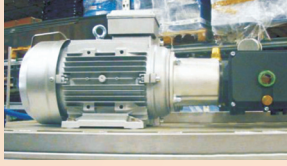

- Paslanmaz çelik imalat
- Plastik zincir
- Saatte 1200 kasaya kadar yıkama
- Tek seferde kasaların tüm yüzeylerini temizleme
- Paslanmaz çelik döner kol sistemi



- Uzunluk 3m
- Genişlik 1,15m
- Yükseklik 1,85
- Ağırlık 620 kg

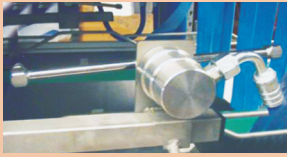

PW/170 INDUSTRIAL PALLET PALET SARMA MAKİNESİ

*Endüstriyel file ve streç
film sarma makinesi*

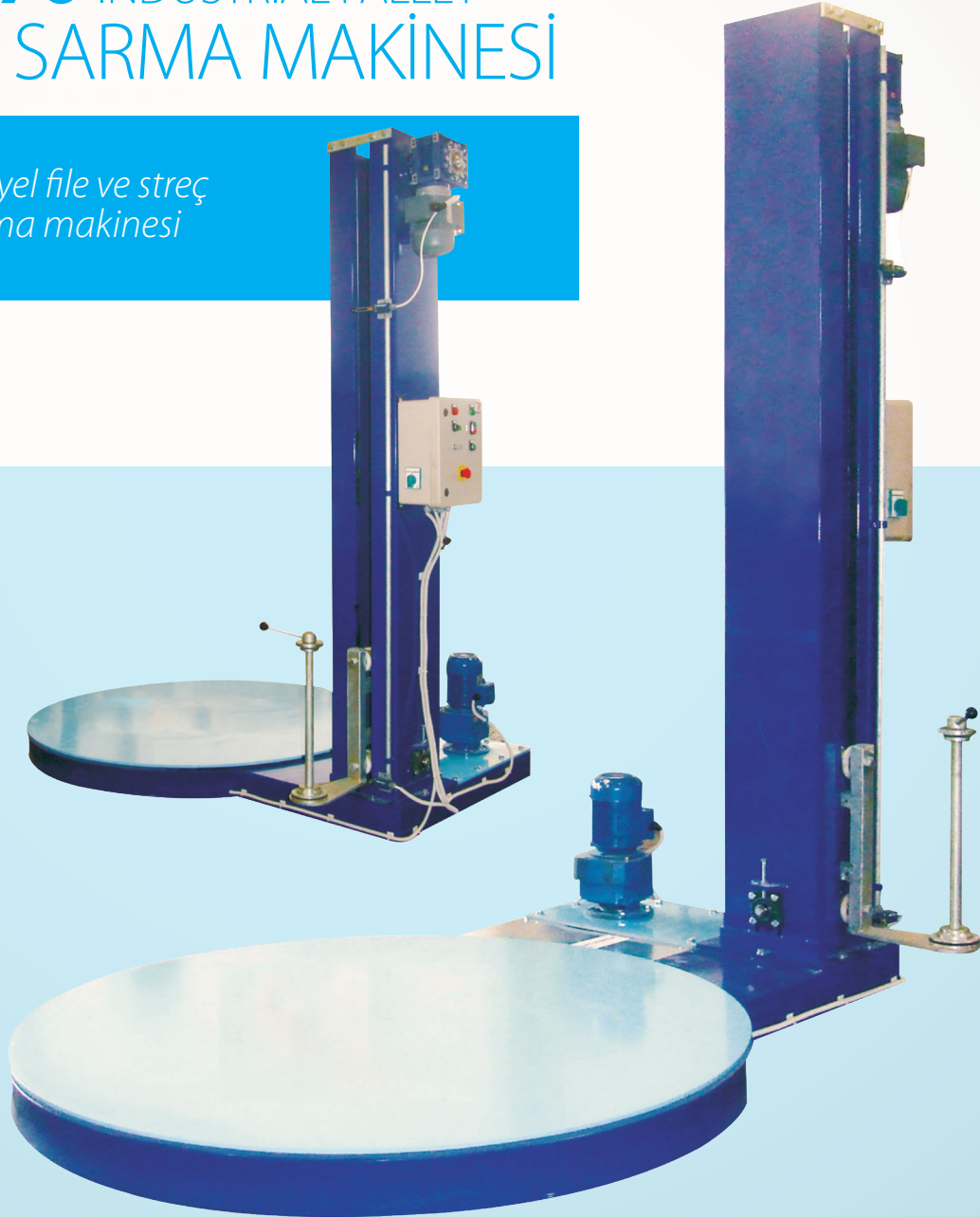



Endüstriyel File / Streç Film Sarma

Sevkiyatta paletlerin devrilmesini önleyici bir sistem.

File ve streç kullanımını minimize eder.

Pratik kullanıma sahiptir.

Teknik Bilgi [PW/170]

Yükseklik

2500 mm

Döner Tabla Çapı

1700 mm

Döner Yük Kapasitesi

1500 kg

Döner Tabla Hızı

6 d/min.

Kumanda sistemi

PLC Kontrollü

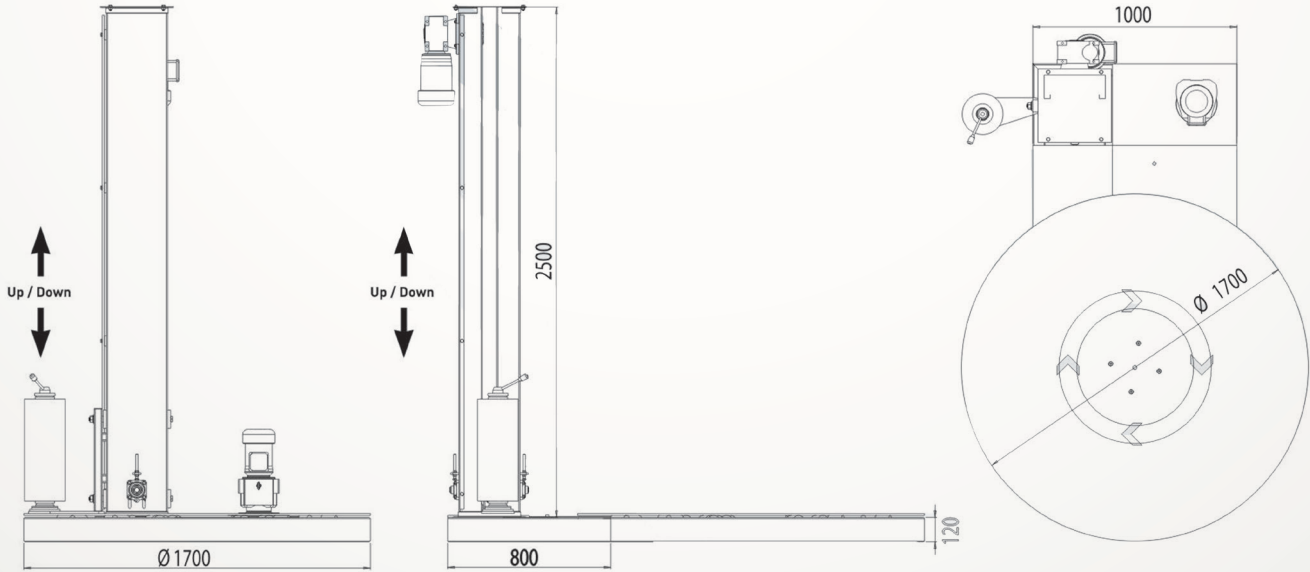

PCD-120/10

KONVEYÖR SİSTEMLİ PALET DRENCHER

İlaçlama makinesi



Yıkama Sistemi

Plastik boru dirsek ve bağlantı elemanlarından oluşan duşlama sistemi ve epoksi boyalı gövde.

Plastik boru dirsek ve bağlantı elemanlarından oluşan duşlama sistemi ve krom gövde.

Sistem

Manuel ve tam otomatik olarak çalıştırılabilir.

Toplam Uzunluk : 10300 mm

Yükseklik : 3800 mm

Genişlik : 1300 mm

Teknik Bilgi

Kapasite : 150 pallets/h [optimum]

Pompa : Tek kademeli
170 ton/h kapasiteli
Düşük Basınç
Yüksek Debi

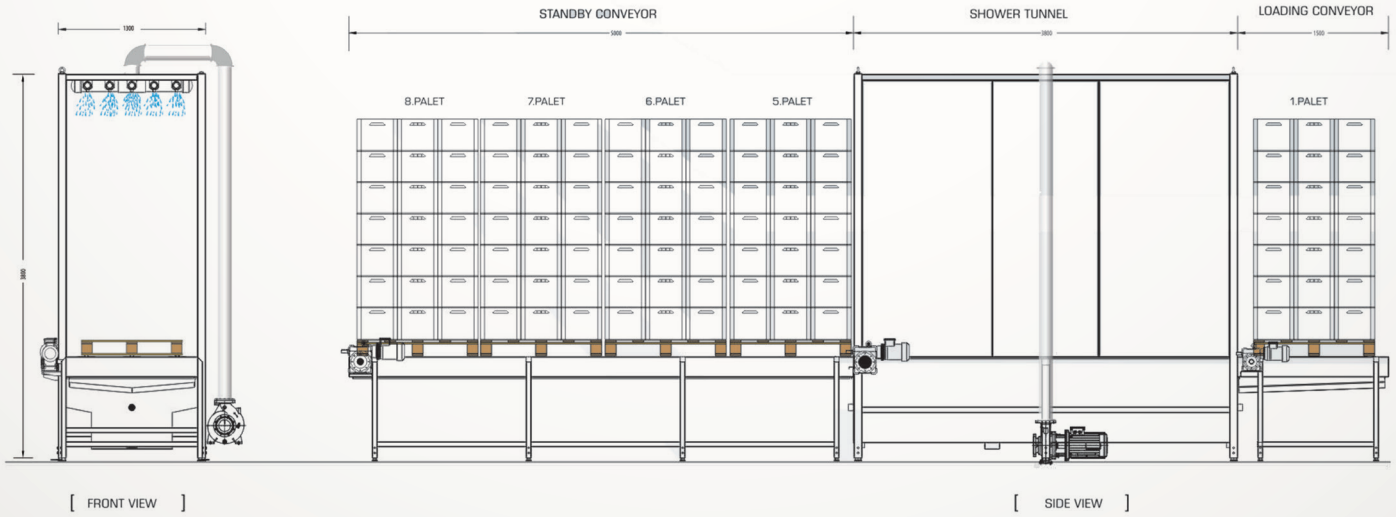

CTD / 120 DOLAP TIPI PALET DRENCHER

*Hasat Sonrası İin Tasarlanmıř
Uygulama Makinesi*



Genel Bilgi

CTD/120 Orta büyüklükteki narenciye işletmelerinde, sebze/ meyve hallerinde kullanılmak üzere özel olarak tasarlanmış hasat sonrası uygulama makinesidir.

CTD/120'nin kompakt tasarımı olması işletmelere çok büyük avantajlar sağlamaktadır.

CTD/120 temel olarak iki odadan oluşmaktadır. 1. ve 2. duşlama odaları.

1. odaya yerleştirilen palet hasat sonrası koruma ilaçları ile yıkanırken 2. odanın yıkama işlemi tamamlanmış olan palet forklift ile dışarı alınır.

Bir palet ürünün hasat sonrası kimyasal uygulama işlemine tabi tutulma süresi 1 dakikadır.

Kapasite ve Ölçüler

Kapasite	: 60 palet / saat
Yükseklik	: 400 cm
Uzunluk	: 320 cm
İç Genişlik	: 130 cm

Teknik Bilgiler

Otomasyon Sistemi
PLC Kontrollü

Şase
3mm. AISI-304 Kalite Paslanmaz Çelik.
*3mm. St-37 Kalite Çelik.

Depo Kapasitesi
1,75 Ton

Min. Çalışma Kapasitesi
850 Lt.

Güç Gereksinimi
4,37kW, 50 Hz. 380 V, 3 Faz

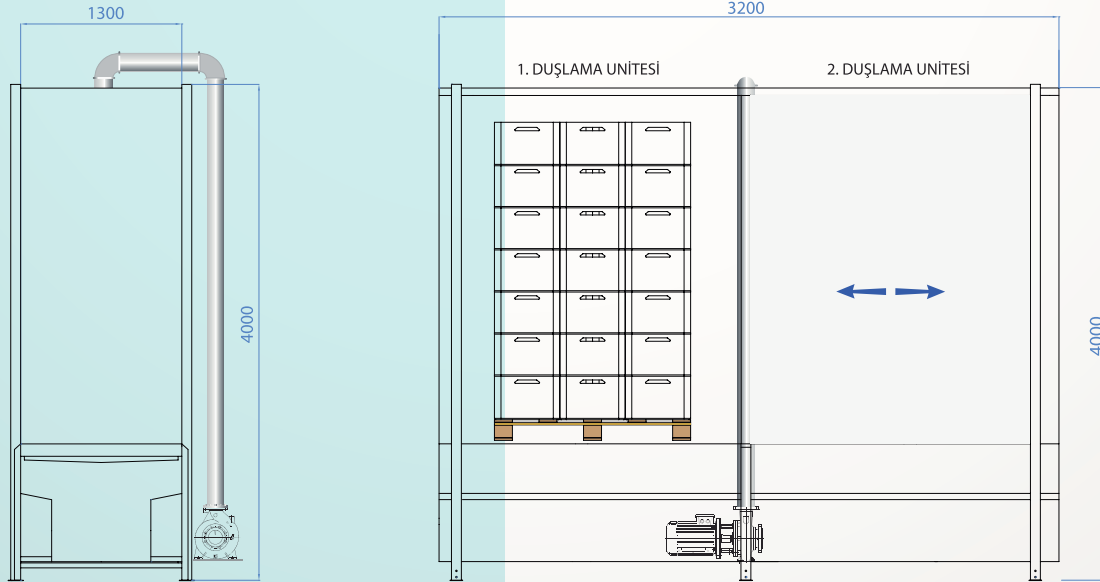
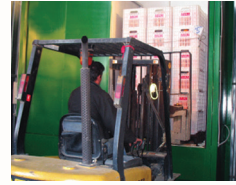

KİRAZ İŞLEME ve PAKETLEME MAKİNESİ

*Lorem ipsum dolor sit amet,
consectetur*



Genel Bilgi

Lorem ipsum dolor sit amet, consectetur adipiscing elit, sed do eiusmod tempor incididunt ut labore et dolore magna aliqua.

Lorem ipsum dolor sit amet, consectetur adipiscing elit, sed do eiusmod tempor incididunt ut labore et dolore magna aliqua.



FOGMAX HUMIDIFIER

*Endüstriyel
Nemlendirme/Sisleme
Sistemleri*

Her Sezon İçin Nemlendirici

FOG-MAX Nemlendirme cihazı, kapalı alanlardaki bağıl nemi arttırmak için dizayn edilmiştir. FOG-MAX, bir nem kontrol devresine bağlandığında kapalı alandaki bağıl nemi istenilen seviyede kolaylıkla kontrol edebilir. FOG-MAX kapalı alanlarda çok ince serin etkileyici sis bulutları oluştururken, aynı zamanda düşük enerji tüketir.

FOG-MAX özellikle çeşitli endüstriyel uygulamalarda nemin yüksek ve devamlı istendiği alanlarda kullanım için tasarlanmıştır. Oluşturmuş olduğu çok ince sis sayesinde soğutma etkisi de mevcuttur. Gelecek için ürün odaklı bir teknolojidir.



Özellikler

- Bağımsız spot nemlendirme sistemi.
- Hava kompresörsüz / su basınç pompasına gerek duymaz.
- Kendi kategorisinde düşük enerji tüketimi (Sadece 90 Watt.)
- Çok ince su partükülleri sayesinde yoğunlaşma yapmaz.
- Kolay kurulum, herhangi bir yapısal değişiklik gerekli değildir.
- Taşınabilir olması nedeniyle, bakımı çok kolaydır.
- Yüksek dereceli mühendislik plastiği & S.S. 304 bileşenleri olması nedeniyle korezyon tutmaz.

Uygulamalar

- Çırçır & Presleme fabrikaları
- Rüzgar odaları ve Karma tekstil alanları
- İplik koşullandırma ve Paketleme bölümleri
- Laboratuvar ve Araştırma odaları
- Dokuma ve Örgü üniteleri
- Soğuk depolama odaları
- Mantar ve Orkide yetiştirme alanları
- Çimento kür bölümü ve Pil Endüstrisi
- Seralar ve Kreşlerde
- Tavuk yetiştiriciliği ve bahçecilik sektöründe
- Çay ve Tütün endüstrisinde
- Kağıt ve Kağıt hamuru endüstrisinde

Teknik Özellikler

- **Model:** Mobil
- **Güç Girişi:** Tek Faz, 220~240 V/50 Hz.
- **Güç Tüketimi:** Sadece 90 Watt.
- **Partükül Büyüklüğü:** 5~10 Mikron
- **Kapsama Alanı:** 600-800 sq. fts.
- **Nemlendirme Kapasitesi:** 6~8 Lt/h.
- **Su Bağlantısı:** 6mm boru (<5Kg/cm2)
- **Ambalaj Ölçüleri:** 38x38x46 cm
- **Net Ağırlığı:** 9 Kg.





www.erdalmakine.com



+90 (322)

445 28 00

Sarihamzalı Mahallesi 47099 Sokak
No:2/C **Seyhan** / ADANA / TURKEY

info@erdalmakine.com

www.erdalmakine.com